

Centrifugadoras K50 S + K50 ECO



Centrifugado de lechuga,
vegetales, hierbas, frutas
y mucho más



Centrifugadoras K50 S + K50 ECO

K50-100S



¡Para el centrifugado de lechuga, vegetales, frutas, hierbas y muchos productos más!

Las centrifugadoras K50 son utilizadas alrededor del mundo en la industria de ensaladas, vegetales y delicatessen. Las centrifugadoras Kronen son apropiadas perfectamente para centrifugar vegetales como por ejemplo puerro, pimienta, zanahorias, pepinos, cebollas, champiñones, piña, etc.

Lechuga crujiente, chicorias, iceberg o canónigos, hierbas delicadas son secadas suavemente.

En la industria de delicatessen, el tiempo de escurrido de los productos enlatados como por ejemplo cangrejo, atún o champiñones es reducido considerablemente.

Centrifugadoras K50-100S

Las centrifugadoras de Kronen más vendidas para vegetales y ensaladas, probadas in situ y en funcionamiento cientos de veces alrededor del mundo. Manejo cómodo debido a la altura de alimentación más baja así como sus 100 memorias programables para el ajuste individual de la velocidad y tiempo de rotación aseguran un ajuste óptimo al producto. Un modelo con rotación en ambas direcciones durante el programa también está disponible.

Centrifugadoras K50-7 S

La centrifugadora K50-7S está equipada con una cubierta inclinada para una altura de alimentación más baja y siete ajustes individuales de velocidad y tiempo de rotación.

Centrifugadoras K50-7 ECO

La centrifugadora K50-7ECO ofrece ajustes de velocidades de rotación individuales y tiempo de rotación libremente ajustable, asegurando una adaptación óptima al producto, junto con una proporción valor precio excelente.

Centrifugadoras K50 ECO-600 + K50 ECO-900

Velocidades de rotación fijas (600 o 900 r/min) y tiempos de rotación garantizan un resultado constante para productos constantes, asegurando una proporción valor precio óptimo.



K50-7S



K50-7 ECO



K50 ECO-600 & K50 ECO-900

Nuestra norma – los beneficios:



Altura baja para la cesta

Comparada con la versión ECO, la altura de la cesta de las centrifugadoras K50-S es aproximadamente 30 cm más baja, reduciendo la elevación y carga al operario.



Cerrojo de seguridad: jeleva la durabilidad!

Evita que la cubierta de la centrifugadora sea abierta bruscamente, antes de que el ciclo de centrifugación haya terminado, por consiguiente se impide que el proceso sea interrumpido violentamente, protegiendo así al motor, frenos y otros componentes. Además el cerrojo de seguridad ayuda a elevar la vida útil de la centrifugadora.



La construcción abierta facilita la limpieza

La construcción abierta, higiénica, fabricada completamente en acero inoxidable, garantiza una limpieza rápida y completa. El motor potente pero silencioso asegura poco desgaste y alta durabilidad.



Autorizados por la FDA (Food and Drug Administration)

Todos los componentes que están en contacto con el producto están hechos de acero inoxidable o de plástico aprobado por la FDA, es decir todas las partes de la máquina están aprobadas por la FDA. La aprobación de la FDA está documentada en el manual provisto con la máquina.

Opciones y accesorios en un vistazo



Porta cestas

Igual que el carrusel de cestas, el porta cestas es también una conexión útil y eficiente entre la centrifugadora y la máquina lavadora, asegurando un proceso de trabajo continuo y simplificando el cambio de cestas. El porta cestas está disponible en una versión recta e inclinada.

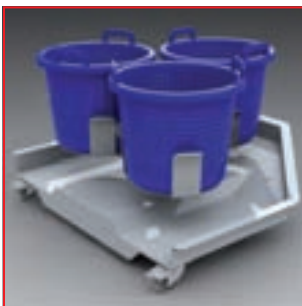

Carrusel de cestas como un enlace eficiente

El carrusel de cestas es una conexión eficiente entre la centrifugadora Kronen y las lavadoras de la serie GEWA. El carrusel de cestas garantiza un proceso de trabajo continuo, simplifica el cambio de cestas y recoge cualquier posible desbordamiento de producto en el contenedor de acero inoxidable,



Cestas de plástico de fácil empleo y transporte accesible

Las cestas de plástico (apilables) son ligeras y manejables – se llenan de producto lavado y se colocan en la centrifugadora para el secado.



Cesta de malla para productos delicados

Por medio de una cesta de malla, disponible de forma opcional, también productos delicados como hierbas y semillas pueden ser centrifugados sin ningún problema. El filtro fino de nailon azul retiene también producto muy pequeño en la cesta.



Características técnicas

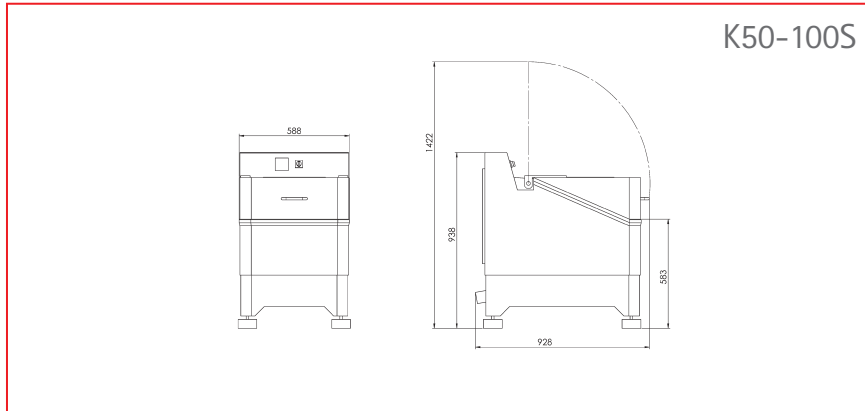

Largo	928 mm
Ancho	588 mm
Altura	938 mm
Peso	170 Kg
Altura de carga y descarga	583 mm
Altura de descarga	583 mm
Rendimiento	0.75 kW
Voltaje	1~230 Volt N/PE
Frecuencia	50 Hz
Volumen de la cesta	44 l
Revoluciones	250 - 850 r.p.m.
Tiempo de centrifugación	A ajustar libremente

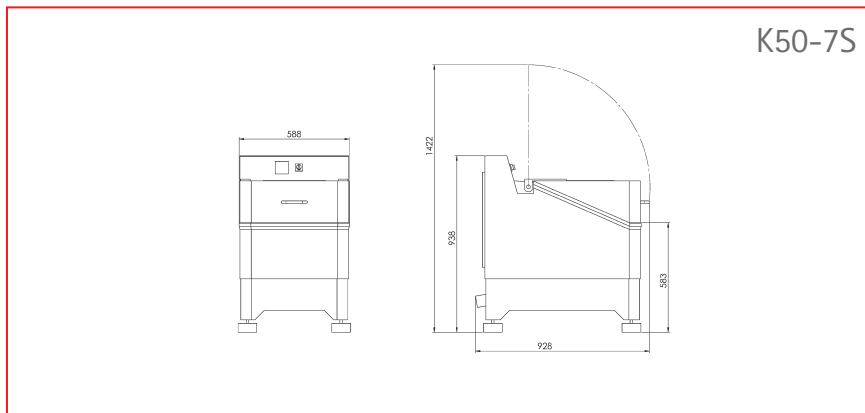

Largo	928 mm
Ancho	588 mm
Altura	938 mm
Peso	170 Kg
Altura de carga y descarga	583 mm
Altura de descarga	583 mm
Rendimiento	0.75 kW
Voltaje	1~230 Volt N/PE
Frecuencia	50 Hz
Volumen de la cesta	44 l
Revoluciones	250 - 850 r.p.m.
Tiempo de centrifugación	A ajustar libremente

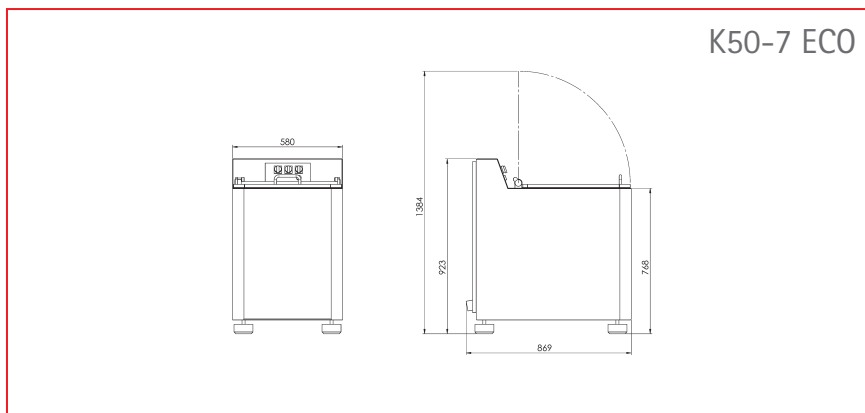

Largo	869 mm
Ancho	580 mm
Altura	923 mm
Peso	140 Kg
Altura de carga y descarga	768 mm
Altura de descarga	768 mm
Rendimiento	0.75 kW
Voltaje	1~230 Volt N/PE
Frecuencia	50 Hz
Volumen de la cesta	44 l
Revoluciones	250 - 850 r.p.m.
Tiempo de centrifugación	A ajustar libremente

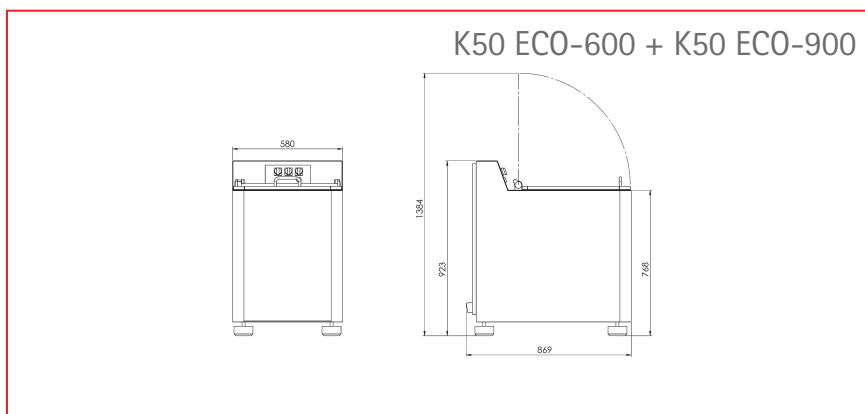

Largo	869 mm
Ancho	580 mm
Altura	923 mm
Peso	140 Kg
Altura de carga y descarga	768 mm
Altura de descarga	768 mm
Rendimiento	0.75 kW
Voltaje	3~400 Volt N/PE
Frecuencia	50 Hz
Volumen de la cesta	44 l
Revoluciones	600 / 900 r.p.m.
Tiempo de centrifugación	fijo

cortar · lavar · secar · pelar · segmentar · mezclar · empaquetar

- Cortadoras de cinta
GS 10, GS 18, GS 25, GS 25V, GS 30
- Cortadoras de rodajas y gajos
Tona S, Tona E, Tona S 180K
- Cortadoras especiales y estampadoras
Tona Rapid, Tona Rapid 3D, Tona Rapid XL,
Multicorer, Cortadora de extremos, Multislicer
- Cortadora de cubos y barritas KUJ
- Cortadora multiusos SN 100
- Cortadora de coles CAP 68
- Descorazonadora de coles KSB
- Troqueladoras, cortadoras de gajos y dados
- Equipamiento para el lavado de vegetales y ensaladas
- Centrifugadoras
- Peladoras para cítricos, melones, manzanas, patatas, zanahorias, apio nabo, etc.
- Empaquetadoras verticales de flujo
- Máquinas especiales
- Líneas de producción completas



Desarrollamos y fabricamos máquinas individuales y especiales así como líneas de procesamiento completas para la industria alimentaria.

KRONEN – ¡soluciones inteligentes y tecnología convincente para la industria alimentaria!

¡Esperamos recibir su solicitud!



KRONEN GmbH

Römerstraße 2a
77694 Kehl am Rhein - Alemania
Teléfono: +49 (0) 7854/96 46-0
Fax: +49 (0) 7854/96 46-50
info@kronen.eu